

低床台はかり式ロードセル

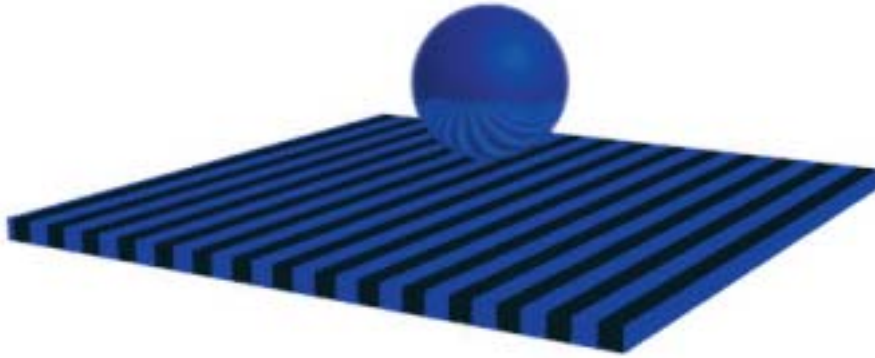

SENSOR SYSTEM CORPORATION

■超薄型の画期的製品

LPP型、LPO型=28mm、LPM型=19mm、常識を破る薄さを実現しました。場所の制約を受けず、既存の設備にも導入し易い超薄型でありながら性能は抜群の製品です。

■信頼性の高いビームタイプのひずみゲージセンサを内蔵

ロードセルの支持部には、耐久性の優れた独特のひずみゲージを採用し、高性能を維持する専用のロードビーム型センサを採用しています。

■単純な構造で、早い周期にも応答

構造が単純で接合部分が少なく、ボルト締めをしているためロードセル単体では、高い固有振動数を持っていますので、計測器の選定次第では、高速処理が可能です。

■オーバーロードや横荷重にも強い構造

容器や装置をロードセルに載せるとき、衝撃によるオーバーロード、横荷重がかかることがあります。過負荷に関しては、定格の150%（メカニカルストッパー装備品：オプションは、300%）まで、許容できます。横荷重に対しては、定格の約50%まで、許容されますが、その場合、若干零点の移動を生じることがあります。これは、計測器の零点修正で使用上問題はありませんが、自動車の重量測定のように絶えず、横荷重が加わる可能性のある場合は、横荷重やトルクに対して、対策されているLPS型または、LPQ型があります。

■容器・装置を載せたままでの測定も可能

ヘルスメーターなどでは、通常荷重をかけたまま、長時間放置しますと、かなりの零点移動を生じて、計量に支障を来すことがありますが、本製品は、長時間の計量も可能です。荷重をかけたままでの重量指示値変化は、クリープで表現されます。

また、環境の温度変化によっても零点変動や感度の変化を生じますが、これも零点の温度影響及び出力の温度影響で規定され、計量精度にもよりますが、実用上差し支えない範囲に収まります。

■苛酷な環境での使用も可能

ロードセルのカバーは、SUS304を使用しています。また、ロードセル内部の荷重検出部・配線部等には、腐食に強いシリコンを塗布してあります。通常の型式は、ドライの状態で使用されますが、水滴や散水または、ウエットな環境での使用に関しては、LPOW型・LPOWP型等が用意されています。（但し、水没は不可）急激な温度変化を与える環境での使用にも測定可能な対策品も用意されています。

■取り付けは簡単

LPO型または、LPP型は、ロードセルの上から、床面に対して、穴付きボルトで固定することができます。斜面・横面・天井面に対しても取り付け可能です。容器や装置をロードセルに固定することもできます。

背が低いためピットを掘らずに簡単な取り付け台の上に設置することもできます。

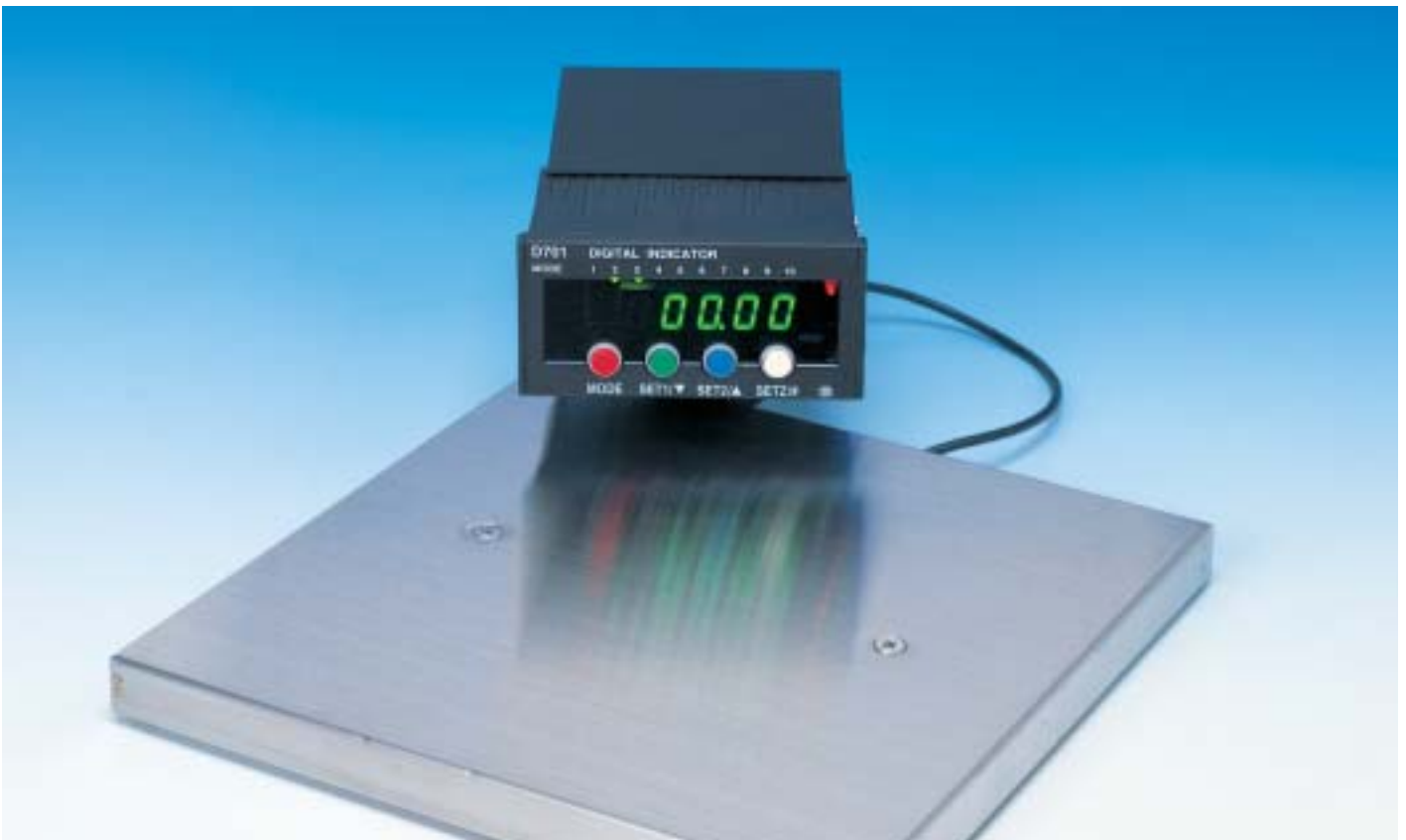

広い応用範囲

単純なレベル計から複雑な重量制御装置に至るまで、広い応用範囲があります。荷重値は電気信号として、検出されますので、電送・指示・記録・演算も自由に行うことができ、またコンピュータやシーケンサーの結合も極めて容易にできます。単純な台はかりから生産ラインの各部分をモニタリングしコントロールする計量システムに至るまで、極めて、経済的に構成することができます。

液化ガスの重量管理

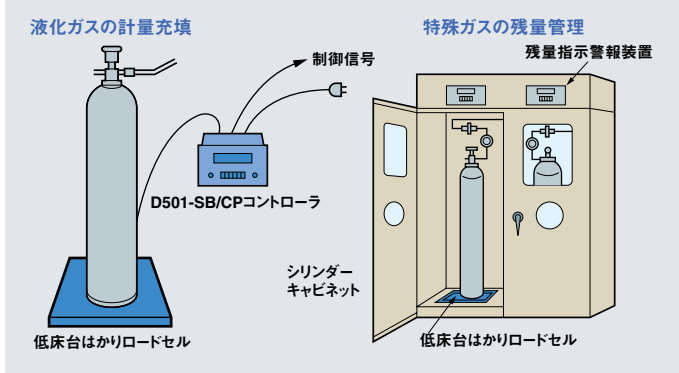

タンクの重量管理

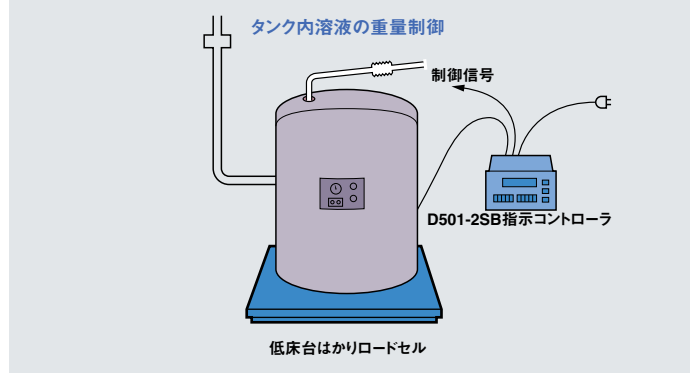

薬液の重量管理

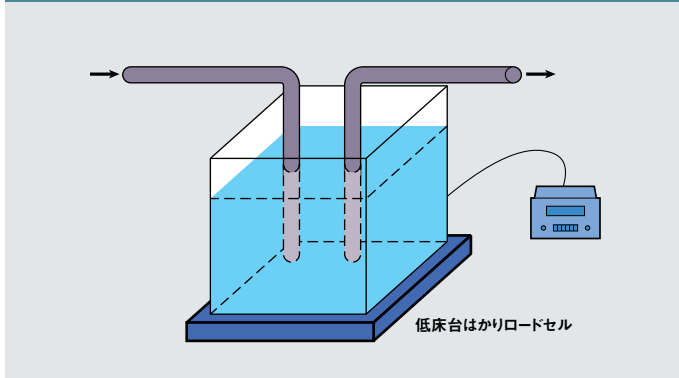

自動車の輪重・軸重・重量管理

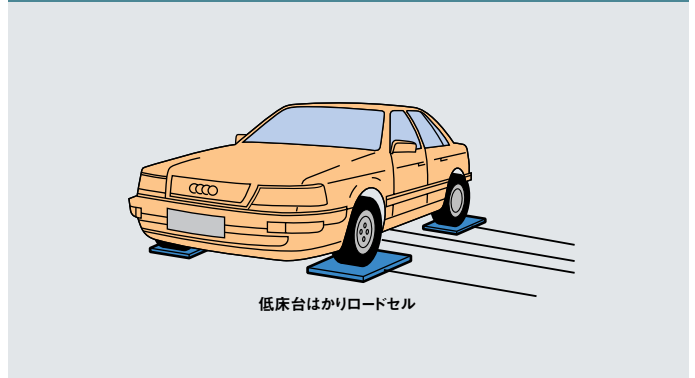

ホッパーの重量管理

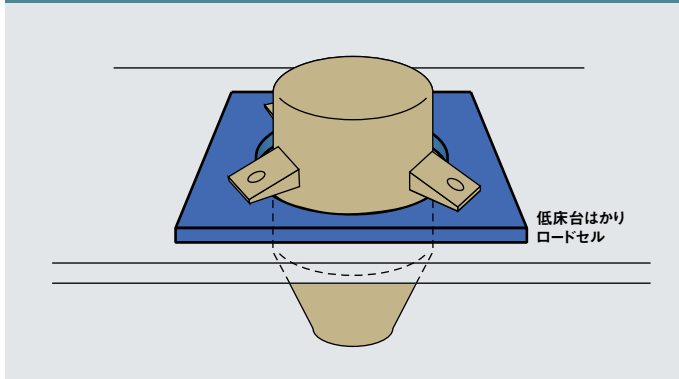

医療スポーツの重量管理

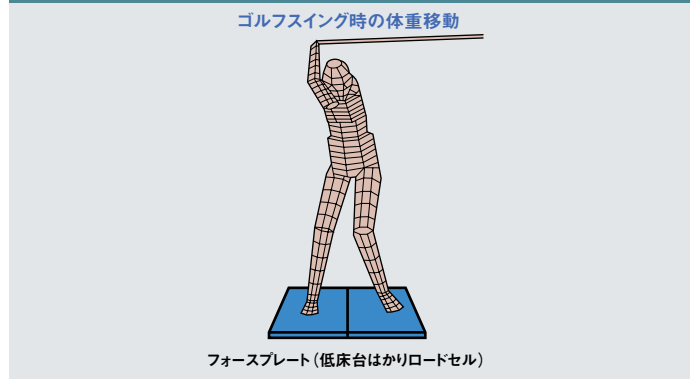

コンベアとの重量管理

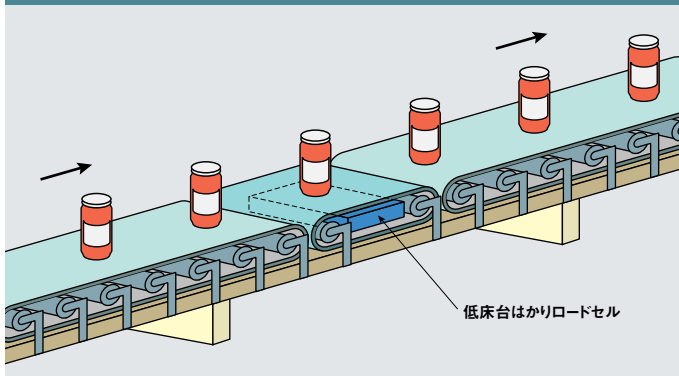

農産物の重量選別

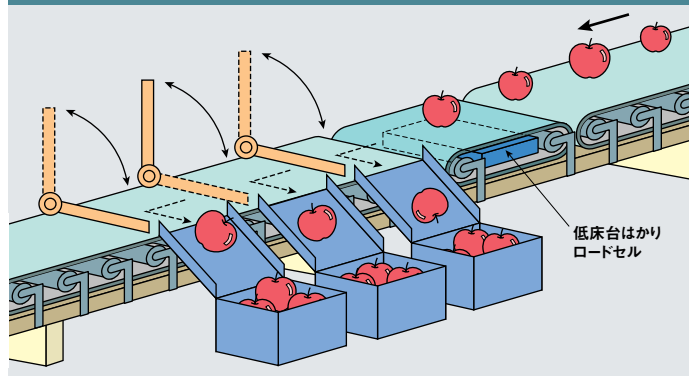

ロードセル 選択一覧表

型式の表示例

LPO-200K (335□) 載せ台寸法
 定格荷重容量
 (型式種別)

LPP/02D-100K (280□) 載せ台寸法
 定格荷重容量
 4-20mA電流出力
 (型式種別)

●ロードセル荷重容量・寸法選択表 (○印は電流出力付)

型式	定格荷重容量											主仕様		
	SI単位	100N	200N	500N	1000N	2000N	3000N	4000N	5000N	8000N	10000N	20000N	外形寸法 載せ台寸法×高さ	非直線性 (%R.O)
	旧kgf単位	10.20kgf	20.40kgf	50.99kgf	102.0kgf	203.9kgf	305.9kgf	407.9kgf	509.9kgf	815.8kgf	1020kgf	2039kgf		
ローコスト型	●	●	●										120□×25	0.20
●LPR	●	●	●										180□×25	0.20
○LPP/02D	●○	●○	●○	●○	●○	●○	●○	●○					210□×28	0.20
	●○	●○	●○	●○	●○	●○	●○	●○					280□×28	0.20
		●○	●○	●○	●○	●○	●○	●○					335□×28	0.20
			●○	●○	●○	●○	●○	●○					420□×32	0.20
			●○	●○	●○	●○	●○	●○					500□×33	0.20
				●	●	●	●						600□×33	0.20
並級型	●	●	●										120□×25	0.10
●LPO	●	●	●										180□×25	0.10
○LPO/02D	●○	●○	●○	●○	●○	●○	●○	●○					210□×28	0.10
	●○	●○	●○	●○	●○	●○	●○	●○					280□×28	0.10
		●○	●○	●○	●○	●○	●○	●○					335□×28	0.10
			●○	●○	●○	●○	●○	●○					420□×32	0.10
			●○	●○	●○	●○	●○	●○					500□×33	0.10
				●	●	●	●						600□×33	0.10
高精度型	●	●	●										120□×25	0.03
●LPP	●	●	●										180□×25	0.03
○LPP/02D	●○	●○	●○	●○	●○	●○	●○	●○					210□×28	0.03
	●○	●○	●○	●○	●○	●○*	●○*	●○*					280□×28	0.03 (*0.05)
		●○	●○	●○	●○	●○*	●○*	●○*					335□×28	0.03 (*0.05)
			●○*	●○*	●○*	●○*	●○*	●○*					420□×32	0.03 (*0.05)
				●○*	●○*	●○*	●○*	●○*					500□×33	0.03 (*0.05)
超薄型	●	●	●										120□×19	0.25
LPM	●	●	●										180□×19	0.25
	●	●	●	●									210□×19	0.25
耐横荷重型	●	●	●	●	●								280□×28	0.10
LPS		●	●	●	●	●	●	●					335□×28	0.10
			●	●	●	●	●	●					420□×32	0.10
				●	●	●	●	●					500□×33	0.10
				●	●	●	●	●					600□×33	0.10
大型							●	●					800□×49~	0.20
LP							●	●					1000□×49~	0.20
							●	●	●	●	●	●	1200□×49~	0.20
							●	●	●	●	●	●	1300□×49~	0.20
防水仕様	ローコスト型	●	●	●	●	●			●	●	●	●	220□×30	0.20
	簡易防水(IP-54)		●	●	●	●	●	●	●	●	●	●	345□×30	0.20
	●LPRW			●	●	●	●	●	●	●	●	●	430□×34	0.20
					●	●	●	●	●	●	●	●	530□×35	0.20
					●	●	●	●	●	●	●	●	600□×35	0.20
	並級型	●	●	●	●	●							220□×30	0.15
	簡易防水(IP-54)		●	●	●	●	●	●	●				345□×30	0.15
	●LPOW			●	●	●	●	●	●				430□×34	0.15
					●	●	●	●	●				530□×35	0.15
					●	●	●	●	●				600□×35	0.15
	簡易防水超薄型	●	●	●									120□×20	0.25
	LPN	●	●	●									180□×20	0.25
	ローコスト型	●	●	●	●	●							220□×30	0.20
	防水(IP-65)		●	●	●	●	●	●	●				345□×30	0.20
	LPRWP			●	●	●	●	●	●				430□×34	0.20
					●	●	●	●	●				530□×35	0.20
					●	●	●	●	●				600□×35	0.20
	並級型	●	●	●	●	●							220□×30	0.15
	防水(IP-65)		●	●	●	●	●	●	●				345□×30	0.15
	LPOWP			●	●	●	●	●	●				430□×34	0.15
				●	●	●	●	●				530□×35	0.15	
				●	●	●	●	●				600□×35	0.15	

○防水の種類 (JIS規格より抜粋)

IP-54 (防塵、防沫型): いかなる方向からの水の飛沫をうけても有害な影響のないもの。但し、直接噴流、水没のないこと。
 IP-65 (耐塵、防噴流型): いかなる方向からの水の直接噴流を受けても、有害な影響を受けないもの。但し、水没、水中圧力の影響を受けないこと。
 ○本質安全防爆相当品も用意されておりますので、危険地帯でのご使用も可能です。

ロードセル 仕様・寸法

LPR・LPO・LPP・LPS・LPR/02D・LPO/02D・LPP/02D

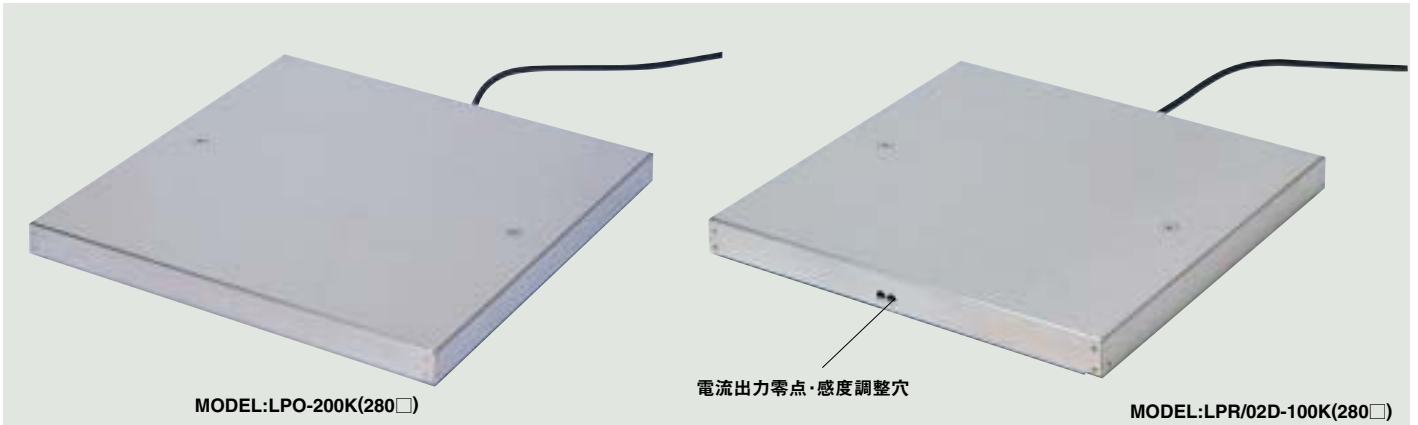

仕様	型式	LPR	LPR/02D	LPO, LPS	LPO/02D	LPP	LPP/02D
定格荷重		ロードセル荷重容量表を参照してください		ロードセル荷重容量表を参照してください		ロードセル荷重容量表を参照してください	
定格出力		2.04(mV/V)±5%	4~20mA, 負荷500Ω以下	2.04(mV/V)±5%	4~20mA, 負荷500Ω以下	2.04(mV/V)±5%	4~20mA, 負荷500Ω以下
非直線性		0.2% R.O		0.1% R.O		0.03% R.O	
ヒステリシス		0.2% R.O		0.1% R.O		0.03% R.O	
繰り返し性		0.1% R.O	0.2% R.O.	0.05% R.O	0.1% R.O	0.025% R.O	0.025% R.O
クリープ 120%10分		0.2% R.O		0.1% R.O		0.05% R.O	
オフセンターエラー		0.5% R.O		0.1% R.O		0.05% R.O	
推奨印加電圧		20V AC/DC	12V又は24V (10~30V) DC	20V AC/DC	12V又は24V (10~30V) DC	20V AC/DC	12V又は24V (10~30V) DC
最大印加電圧		30V AC/DC	40VDC	30V AC/DC	40VDC	30V AC/DC	40VDC
零バランス		±5%	4mA±0.4mA	±5%	4mA±0.4mA	±5%	4mA±0.4mA
入力端子間抵抗		800Ω±10%		800Ω±10%		800Ω±10%	
出力端子間抵抗		700Ω±10%		700Ω±10%		700Ω±5%	
絶縁抵抗		1000MΩ以上 (DC50V)		1000MΩ以上 (DC50V)		1000MΩ以上 (DC50V)	
温度補償範囲		-10℃~+50℃	0~40℃	-10℃~+50℃	0~40℃	-10℃~+50℃	0~40℃
許容温度範囲		-10℃~+70℃	0~50℃	-10℃~+70℃	0~50℃	-10℃~+70℃	0~50℃
零点の温度影響		0.1% R.O/10℃	0.15% R.O./10℃	0.05% R.O./10℃	0.15% R.O./10℃	0.02% R.O./10℃	0.15% R.O./10℃
出力の温度影響		0.1% R.O./10℃	0.1% R.O./10℃	0.05% R.O./10℃	0.1% R.O./10℃	0.05% R.O./10℃	0.1% R.O./10℃
許容過負荷		150% R.L		150% R.L		150% R.L	
最大許容過負荷		300% R.L (※)		300% R.L (※)		300% R.L (※)	
たわみ (最大負荷時)		1mm以内		1mm以内		1mm以内	
ケーブル		5.3φ-3M (4芯シールドケーブル) 150□-4φ, 120□-3φ		5.3φ-3M (4芯シールドケーブル) 150□-4φ, 120□-3φ		5.3φ-3M (4芯シールドケーブル) 150□-4φ, 120□-3φ	

(※)メカニカル・ストッパー (オプション) 付きの場合です。

LPM

仕様	型式	LPM
定格荷重		ロードセル荷重容量表を参照してください
定格出力		2.04 (mV/V)±10%
非直線性		0.25% R.O
ヒステリシス		0.25% R.O
繰り返し性		0.1% R.O
クリープ 120%10分		0.2% R.O
オフセンターエラー		0.5% R.O
推奨印加電圧		20V AC/DC
最大印加電圧		30V AC/DC
零バランス		±5%
入力端子間抵抗		800Ω±10%
出力端子間抵抗		700Ω±10%
絶縁抵抗		1000MΩ以上 (DC50V)
温度補償範囲		-10℃~+50℃
許容温度範囲		-10℃~+70℃
零点の温度影響		0.1% R.O/10℃
出力の温度影響		0.1% R.O/10℃
許容過負荷		150% R.L
最大許容過負荷		300% R.L (※)
たわみ (最大負荷時)		1mm以内
ケーブル		3φ-3M (4芯シールドケーブル)

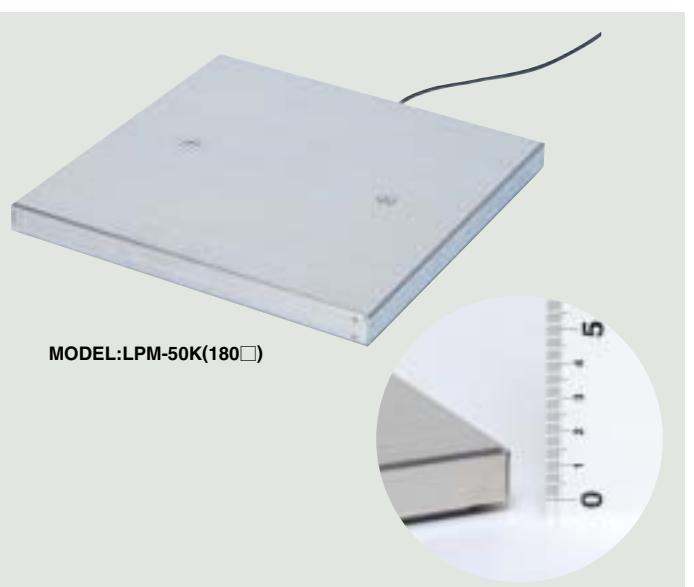

MODEL:LPM-50K(180□)

(※)メカニカル・ストッパー (オプション) 付きの場合です。

ロードセル 仕様・寸法

LPRW・LPOW・LPRWP・LPOWP

仕様	型式	LPRW, LPRWP	LPOW, LPOWP
定格荷重		ロードセル荷重容量表を参照してください	
定格出力		2.04mV/V±5%	2.04mV/V±5%
非直線性		0.2% R.O	0.15% R.O
ヒステリシス		0.2% R.O	0.1% R.O
繰り返し性		0.1% R.O	0.05% R.O
クリープ 120%10分		0.2% R.O	0.1% R.O
オフセンターエラー		0.5% R.O	0.1% R.O
推奨印加電圧		20V AC/DC	20V AC/DC
最大印加電圧		30V AC/DC	30V AC/DC
零バランス		±5%	±5%
入力端子間抵抗		800Ω±10%	800Ω±10%
出力端子間抵抗		700Ω±10%	700Ω±10%
絶縁抵抗		1000MΩ以上 (DC50V)	1000MΩ以上 (DC50V)
温度補償範囲		-10℃～+50℃	-10℃～+50℃
許容温度範囲		-10℃～+70℃	-10℃～+70℃
零点の温度影響		0.1% R.O/10℃	0.05% R.O/10℃
出力の温度影響		0.1% R.O/10℃	0.05% R.O/10℃
許容過負荷		150% R.L	150% R.L
最大許容過負荷		300% R.L (※)	300% R.L (※)
たわみ (最大負荷時)		1mm以内	1mm以内
ケーブル		5.3φ-3M (4芯シールドケーブル)	5.3φ-3M (4芯シールドケーブル)



MODEL:LPOWP-200K(345□)

(※)メカニカル・ストッパー (オプション) 付きの場合です。

LP

特殊型/大型

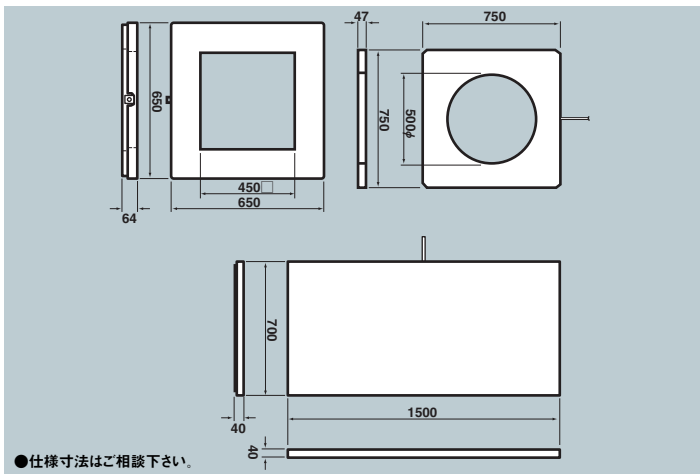

●仕様寸法はご相談下さい。



MODEL:LP-1000K(700X1500)

ケーブル接続図

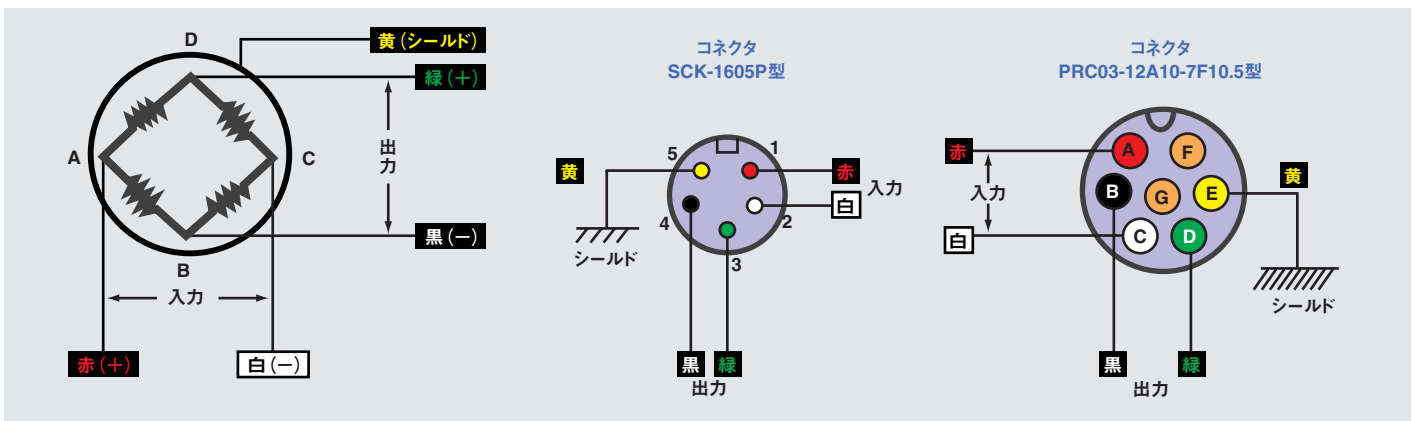

ロードセルとの組み合わせシステム

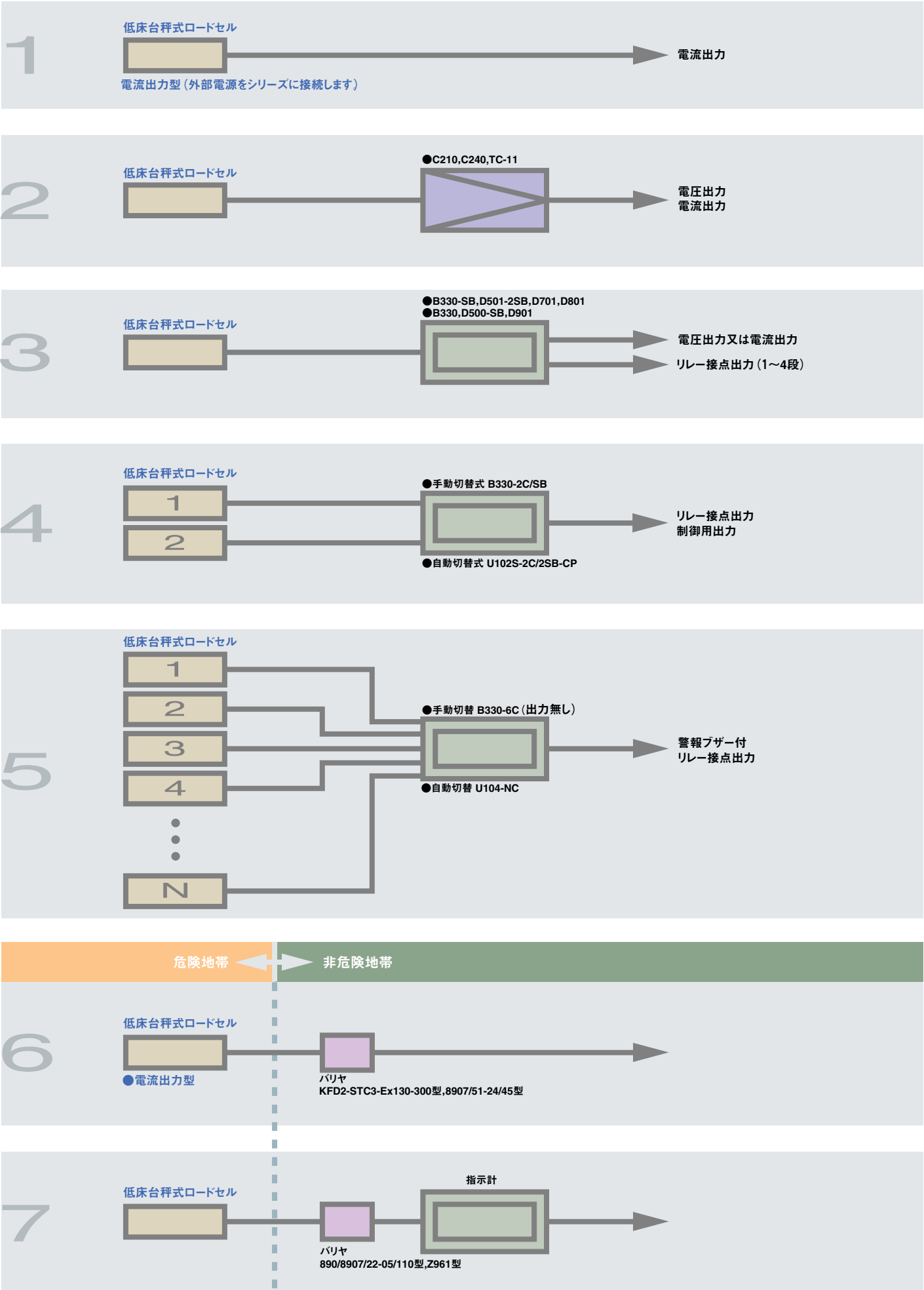

指示計選択表

項目	仕様	分類 特長 型式	デジタル指示計									シグナルコンディショナー			
			指示計	1段設定 器付き	手動2点 警報付	オートゼロ 1段設定	オートゼロ 2段設定	1点式 電磁弁 開閉用	2点式 電磁弁 開閉用	インテリ ジェント 計装用	ローコスト型 計装用	ローコスト型 簡易 計装用	普及型	高精度型	プラグイン型
			B330	B330-SB	B330-2C /SB	D500-SB	D501-2SB	D501-SB /CP	U102-2C/ 2C/SB-CP	D701	D801	D901	C210	C240	TC-11
最大表示	±1999	●	●	●				●							
	±4999				●	●					●				
	±10000				●	●	●								
	±19999							●	●						
感度調整 範囲 (mV/V)	0.50~3.0	●	●	●	●	●	●	●					●	●	
	0.80~3.0								●	●					
	1.00~5.0										●				
非直線性 (%)	0.01					●	●		●				●		
	0.02				●						●			●	
	0.05	●	●	●					●						
	0.10									●	●				
零点の 温度影響 (μ V/°C RTI以内)	0.25												●		
	0.50								●						
	1.00	●	●	●		●	●	●	●	●	●	●			
感度の 温度影響 (%/°C)	2.00				●									●	
	0.0015								●						
	0.0030									●				●	
	0.0050										●		●		
コンパ レーター 段数	0.0100	●	●	●	●	●	●				●				
	1		●	●	●	●	●								
	2					●		○							
	4								○	○	●				
外部出力	0~±5V						○		○	○					
	0~±10V	○	○									●	●	●	
	1~±5V								○	○					
	4~20mA	○	○				○		○	○			●	●	
	BCD出力						○								
	RS-232C								○	○					
	RS-485								○	○					
制御機能	AZ機能				●	●	●		●	●	●				
	AZリセット機能				●	●	●		●	●	●				
	投入・排出								●	●	●				
	警報ブザー		●	●	●	○	●	●							
	電磁弁開閉出力 AC100V/100W						●	●							
	演算機能	ゼロトラッキング							●						
デジタル・フィルタ								●	●						
倍率機能								●	●						
印加電圧	DC5V/30mA								●	●	●				
	DC5V/120mA													●	
	DC10V/30mA											●			
	DC10V/60mA	●	●	●	●	●	●	●							
	DC10V/120mA												●	●	
ロードセル 切換点数	1	●	●		●	●	●		●	●	●	●	●	●	
	2			●					●						
所要電源	DC9~16V									●					
	DC9~30V								●						
	DC18V~30V									○					
	DC20V~30V									●	●			●	
	AC100V	●	●	●	●	●	●	●	●	●	●	●	●	●	
使用温度	-10~40°C	●	●	●	●	●	●	●	●	●	●	●	●	●	
	-10~60°C										●				
	0~55°C													●	
外形寸法 (mm)	W	180	180	180	96	195	205	330	96	96	96	44	44.6	50	
	H	96	96	96	96	96	96	110	48	48	48	110	110	45	
	D	201	201	201	150	230	240	215	137	75	80	110	185	85	
質量	3.4kg	3.4kg	3.4kg	800g	3kg	2kg	2kg	350g	250g	250g	600g	820g	300g		

*●：標準、○：オプション

*外部出力○オプションはご相談下さい。

指示計の仕様・寸法

D701・D801・D901

特長	デジタル指示計		
	インテリジェント計装用	ローコスト型計装用	ローコスト簡易計装用
	D701	D801	D901
ロードセル接続点数	1	1	0.1
ロードセル切換方式	—	—	—
印加電圧	DC5V.30mA	DC5V.30mA	DC5V.30mA
零点調整方法	デジタル調整	デジタル調整	デジタル調整
零点調整範囲	±100%FS	±100%FS	±100%FS
感度調整範囲	0.5~3mV/V	0.8~3mV/V	0.8~3mV/V
感度チェックの方法	モードSW	モードSW	モードSW
最大表示	±19999	±19999	±4999
小数点	任意設定可	任意設定可	任意設定可
オーバーレンジ	点滅	点滅	点滅
零点温度影響	0.5 μV/°C RTI以内	1 μV/°C RTI以内	1 μV/°C RTI以内
感度温度影響	0.0015%/°C	0.003%/°C	0.01%/°C
非直線性	0.01%	0.1%	0.1%
荷重設定	{1~4段及びGO}	{4段及びGO}	4段及びGO
警報ブザー・ランプ	—	—	—
出力	{0~5V又は1~5VDC} {4~20mA} [RS-232C] [RS-485]	{0~5V又は1~5VDC} {4~20mA} [RS-232C] [RS-485]	—
和算可能点数	700 Ω系×4台 350 Ω系×2台	700 Ω系×4台 350 Ω系×2台	700 Ω系×4台 350 Ω系×2台
使用温度	-10~40°C	-10~40°C	-10~40°C
所要電源	DC9~30V 10VA	DC18~30V (9~16V) 10VA	DC18~30V 10VA
外形寸法	96W×48H×137D	96W×48H×75D	96W×48H×80D
重量	350g	250g	300g

[注] オプションで外部接続4段可。
〔 〕内はオプション。

●D701

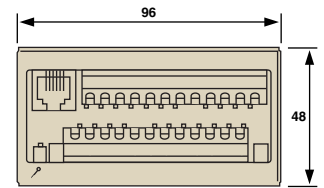

●D801

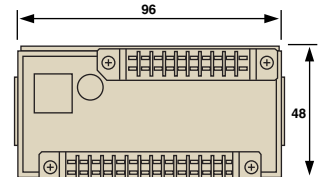

●D901

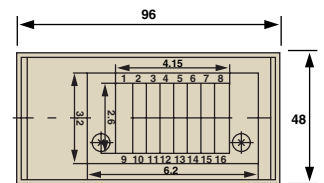

増幅器の仕様・寸法

C210・C240

TC11

特長	シグナル・コンディショナー		
	普及型	高精度型	プラグイン型
	C210	C240	TC-10
ロードセル接続点数	1	1	1
ロードセル切換方式	—	—	—
印加電圧	DC10V. 30mA	DC10V. 120mA	DC2V. DC10V. 120mA
零点調整方法	手動	手動	手動
零点調整範囲	±12.5%FS	±100%FS	±25%FS
感度調整範囲	1~5mV/V	0.45~3mV/V	0.5~3.2mV/V
感度チェックの方法	CAL SW	CAL SW	—
最大表示	—	—	—
小数点	—	—	—
オーバーレンジ	—	—	—
零点の温度影響	1 μV/CRTI以内	0.25 μV/CRTI以内	2.5 μV/CRTI以内
感度の温度影響	0.01%/°C	0.015%/°C	0.03%/°C
非直線性	0.02%	0.01%	0.02%
荷重設定	—	—	—
警報ブザー・ランプ	—	—	—
出力	0~±10VFS {4~20mA}	0~±10VDC 4~20mA	0~±10VDC 4~20mA
出力	700 Ω系×4台 350 Ω系×2台	700 Ω系×16台 350 Ω系×8台	700 Ω系×16台 350 Ω系×8台
使用温度	-10~60°C	-10~40°C	0~50°C
所要電源	AC100V±10% 5VA	AC100V±10% 5VA	AC85~132V DC20~30V
外形寸法	44W×110H×110D	44.6W×110H×185D	43.6W×82.8H×49.6D
重量	600g	820g	300g

[注]〔 〕内はオプション。

●TC-11

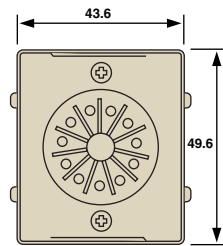

●C240

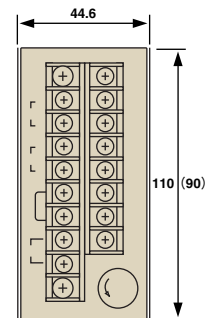

指示計の仕様・寸法

B330・B330-SB・B330-2C/SB U102S-2C/SB-CP

特長	デジタル指示計			
	指示計	一段設定器付	手動2点警報付	二点式電磁弁開閉用
型式	B330	B330-SB	B330-2C/SB	U102-2C/SB-CP
ロードセル接続点数	1	1	2	2
ロードセル切換方式	—	—	手動	自動/手動
印加電圧	DC10V、60mA	DC10V、60mA	DC10V、60mA	DC10V、60mA
零点調整方法	手動	手動	手動	自動/手動
零点調整範囲	±10%FS	±10%FS	±10%FS	±10%FS
感度調整範囲	0.5~3mV/V	0.5~3mV/V	0.5~3mV/V	0.5~3mV/V
感度チェックの方法	チェックSW	チェックSW	チェックSW	チェックSW
最大表示	±1999	±1999	±1999	±1999
小数点	内部任意設定可	内部任意設定可	内部任意設定可	任意設定可
オーバーレンジ	点滅	点滅	点滅	点滅
零点の温度影響	1μV/CRTI以内	1μV/CRTI以内	1μV/CRTI以内	1μV/CRTI以内
感度の温度影響	0.01%/℃	0.01%/℃	0.01%/℃	0.01%/℃
非直線性	0.05%	0.05%	0.05%	0.05%
荷重設定	—	上限又は下限一段	上限又は下限一段	上限又は下限一段
警報ブザー・ランプ	—	付	付	付
出力	[0~±10VFS] [4~20mA]	[0~±10VFS] [4~20mA]	—	制御用出力 AC100V、100VA
出力	700Ω×4台 350Ω×2台	700Ω×4台 350Ω×2台	700Ω×4台 350Ω×2台	700Ω×4台 350Ω×2台
使用温度	-10~40℃	-10~40℃	-10~40℃	-10~40℃
所要電源	AC100V±10% 40VA	AC100V±10% 40VA	AC100V±10% 40VA	AC100V±10% 100VA
外形寸法	180W×96H×200D	180W×96H×200D	180W×96H×200D	330W×110H×215D
重量	2kg	2kg	2kg	6kg

[注] B330型で手動6点切換式のB330-6C型、
U102型で自動多チャンネル切替式U104-NC型も用意されています。
[]内はオプション。

●B330

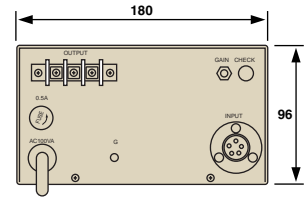

●B330-SB

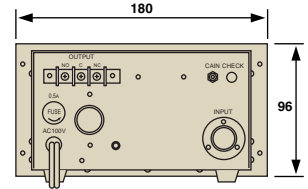

●U102-2C/SB-CP



D500-SB・D501-2SB・D501-SB/CP

特長	デジタル指示計		
	オートゼロ 一段設定器	オートゼロ 二段設定器	1点式電磁弁 開閉用
型式	D500-SB	D501-2SB	D501-SB/CP
ロードセル接続点数	1	1	1
ロードセル切換方式	—	—	—
印加電圧	DC10V、60mA	DC10V、60mA	DC10V、60mA
零点調整方法	自動/手動	自動/手動	自動/手動
零点調整範囲	±5%	±100%FS	±100%FS
感度調整範囲	0.5~3mV/V	0.5~3mV/V	0.5~3mV/V
感度チェックの方法	—	チェックSW	チェックSW
最大表示	±10000	±10000	±10000
小数点	任意設定可	内部任意設定可	任意設定可
オーバーレンジ	点滅	点滅	点滅
零点の温度影響	2μV/CRTI以内	2μV/CRTI以内	2μV/CRTI以内
感度の温度影響	0.01%/℃	0.01%/℃	0.01%/℃
非直線性	0.02%	0.01%	0.01%
荷重設定	上限又は下段一段	上限又は下段二段	上限又は下段一段
警報ブザー・ランプ	付	[付]	付
出力	[0~±10VFS] [4~20mA]	[0~±5VFS] [4~20mA] [BCD]	制御用出力 AC100V、100VA
和算可能点数	700Ω系×4台 350Ω系×2台	700Ω系×4台 350Ω系×2台	700Ω系×4台 350Ω系×2台
使用温度	-5~40℃	-10~40℃	-10~40℃
所要電源	AC85~132V 20VA	AC100V±10% 30VA	AC100V±10% 100VA
外形寸法	96W×96H×150D	195W×96H×230D	205W×96H×240D
重量	800g	3kg	2kg

[注] []内はオプション。

●D500-SB

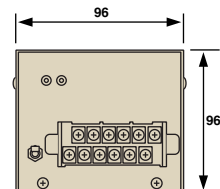

●D501-2SB

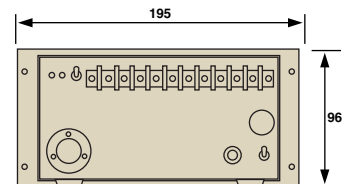

●D501-SB/CP

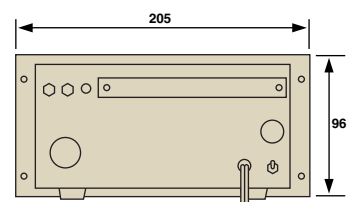

ロードセル仕様における技術用語の解説

■日本工業規格 (JIS) からの抜粋

● **定格荷重 (Rated Capacity) R.C.**

ロードセルが、その仕様を保って測定しうる最大荷重。

● **定格出力 (Rated Output) R.O.**

定格荷重出力から無負荷出力を差引いた値で、通常印加電圧1V当たりの出力 (mV/V) で表わします。スパンとも呼びます。

● **非直線性 (Non-linearity)**

無負荷時の出力と定格荷重時の出力を結ぶ直線に対する校正曲線との最大偏差を定格出力に対する%で表わします。荷重増加時のみ測定されます。

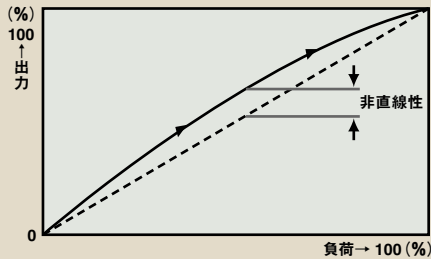

● **ヒステリシス (Hysteresis)**

荷重増加時と荷重減少時のロードセル出力の差の最大値で、通常零と定格荷重を往復させ、定格出力に対する%で表わします。

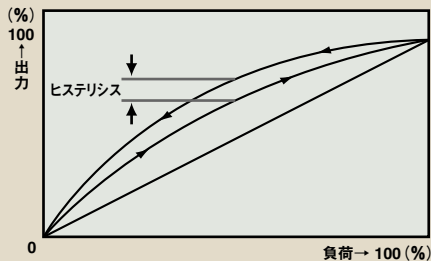

● **繰り返し性 (Repeatability)**

同一の負荷条件並びに同一の周囲条件において同じ荷重を繰り返し負荷した時の出力の最大差で、通常定格荷重において測定し、その値を定格出力に対する%で表わす。

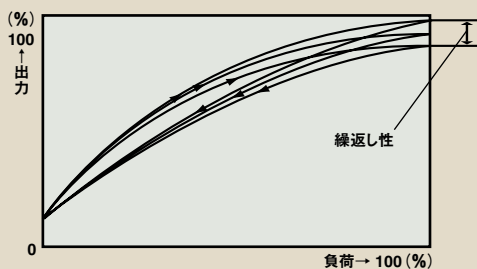

● **クリープ (Creep)**

一定の荷重を負荷した状態を保った時、出力が時間と共に変化する程度。定格出力に対する%で表わす。定格荷重の保持時間は30分とする。

● **許容過負荷 (Safe overloading)**

特性上仕様を超える永久変化が生じることのない負荷で定格荷重の%で表わします。

● **最大許容過負荷 (Max overloading)**

機械的破損をおこすことのない限界、定格荷重の%で表わす。

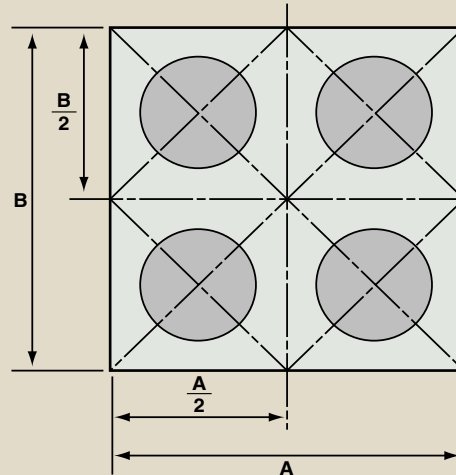

● **オフセンターエラー (Off-center Error)**

計量範囲の上限の約1/4の荷重を逐次、上図に示す位置に負荷した時の出力の定格出力に対する%で表わします。

● **推奨印加電圧 (Recommended Excitation)**

印加電圧で、使用上もっとも適している電圧。

● **最大印加電圧 (Max. Excitation)**

ロードセルの特性を変化させることなく与えることができる最大の印加電圧。

● **零バランス (Zero Balance)**

無負荷時、定格印加電圧を加えた時のロードセルの出力信号。通常定格出力に対するパーセンテージで表わす。

● **入力端子間抵抗 (Input Terminal Resistance)**

無負荷時の変換器の入力端子における抵抗値。

● **出力端子間抵抗 (Output Terminal Resistance)**

無負荷時のロードセルの出力端子における抵抗値。

● **絶縁抵抗 (Insulation Resistance)**

ロードセルの回路と本体間の直流抵抗。

● **温度補償範囲 (Compensated Temperature Range)**

仕様に定められた範囲内に定格出力と零点が保つように補償されている温度範囲。

● **許容温度範囲 (Safe Temperature Range)**

ロードセルの特性に何ら永久変化を生ずることなく使用できる温度範囲。

● **零点の温度影響 (Temperature Effect on Zero Balance)**

無負荷の状態でも周囲温度が変化した時の零バランスの変化。通常、10℃当りの出力とし、入力換算値で表す。単位は%R.O./10℃以内。

● **出力の温度影響 (Temperature Effect on output)**

周囲温度の変化に起因する定格出力変化。通常周囲温度10℃当りの変化を定格出力に対するパーセンテージで表す。

● **国際単位系 (SI) N表示のお知らせ。**

国際単位系 (SI) への移行にとめない下記表の表示になりますので、kgfとの換算率表ご参照下さい。

A表 1N→0.10197kgf

N	100	200	500	1k	2k	3k	4k	5k	8k	10k	20k
kgf	10.20	20.40	50.99	102.0	203.9	305.9	407.9	509.9	815.8	1020	2039

B表 1kgf→9.80665N

kgf	10	20	50	100	200	300	400	500	800	1000	2000
N	98.07	196.1	490.3	980.7	1961	2942	3923	4903	7845	9807	19613



※記載されている内容は改良のため、予告なく変更することがあります。



SENSOR SYSTEM CORPORATION

株式会社 **センサーシステム**

〒157-0067 東京都世田谷区喜多見8-1-42 Tel.03 (3415) 6341 (代) Fax.03 (3415) 6335 E-mail:info@sscorp.co.jp

No.0708305